

**MTA 3000**

Montaż i logistyka

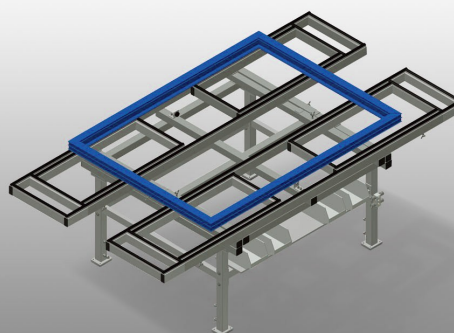

Stół montażowy rozsuwany przeznaczony do wszystkich prac na ramie i skrzydle. Stabilna konstrukcja stalowa. Uniwersalny stół montażowy. Rozsuwany na cztery strony. Idealny do elementów wielkogabarytowych. Regulowany w pionie. Powierzchnia robocza: listwy ślizgowe z tworzywa sztucznego. Praktyczna półka pod powierzchnią stołu. Cztery pojemniki z tworzywa na drobne akcesoria, okucia i śruby. Przyłącze sprężonego powietrza, poczwórne łatwy montaż w systemie modułowym. Opcje: listwy szczotkowe; listwy pokryte filcem (dla profili drewnianych); listwy gumowe (dla profili aluminiowych); kółka zwrotne, komplet.

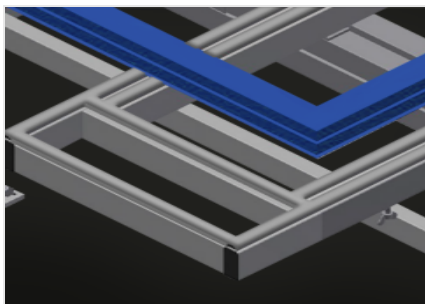

### Powierzchnia robocza

Powierzchnia robocza: listwy ślizgowe z tworzywa sztucznego

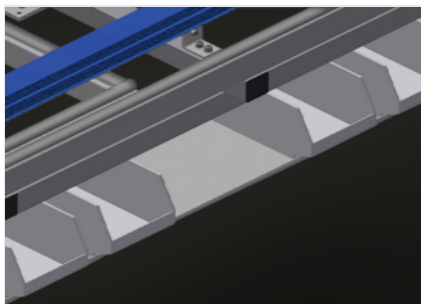

### Półka

Praktyczna półka pod powierzchnią stołu z czterema pojemnikami z tworzywa sztucznego, do niewielkich akcesoriów, na okucia i śruby

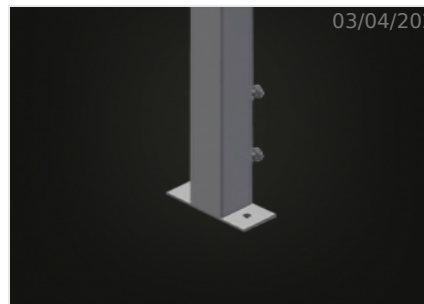

### Regulacja wysokości

Możliwość dostosowania wysokości, wysokość robocza regulowana na stopkach w zakresie 850 - 1.000 mm



### Listwy szczotkowe (Opcjonalnie)

Powierzchnia robocza: listwy szczotkowe

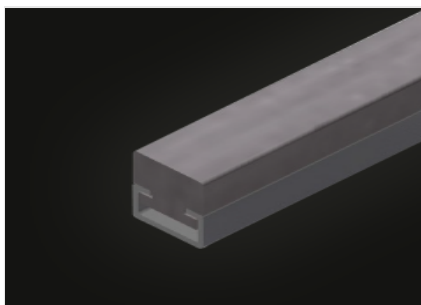

### Listwy filcowe (Opcjonalnie)

Powierzchnia robocza: listwy pokryte filcem

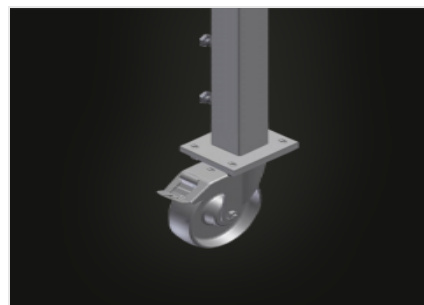

### Kółka zwrotne (Opcjonalnie)

Układ jezdny z dwoma kółkami zwrotnymi, z blokadą obrotu i hamulcem jazdy oraz dwoma kółkami stałymi

**SPECYFIKACJE**

Długość (mm)	2.400 ÷ 4.000
Szerokość (mm)	1.300 ÷ 1.900
Wysokość (mm)	850 ÷ 1.000
Waga (kg)	160
Regulowana wysokość	●
Półka pod powierzchnią stołu	●
Plastikowe pojemniki	4
Poczwórne przyłącze sprężonego powietrza	●
Błat z listwami szczotkowymi	○
Błat z listwami filcowymi	○
Błat z listwami gumowymi	○
Koła nastawne Stand Alone (2 nastawne + 2 stałe)	○

włączony ●    dostępny ○