

GF

Transport i wózki



Wózek z przegrodami na szyby. Stabilna konstrukcja stalowa. Idealny do sortowania szkła. Powierzchnia nośna z twardego drewna z filcem. Przegrody na 20 arkuszy szkła. Regulowana wysokość przegród. Cztery kółka zwrotne, z których dwa z blokadą.



Kółka zwrotne

Cztery kółka zwrotne, z czego dwa z blokadą zapewniają znaczną ruchomość i łatwą, bezpieczną obsługę

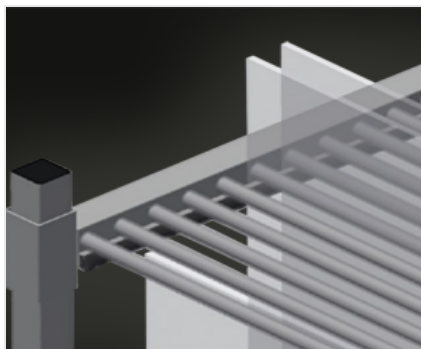

Wózek z przegrodami pokrytymi warstwą osłoną z tworzywa sztucznego

Wózek z przegrodami z regulacją wysokości. Wszystkie powierzchnie robocze pokryte są antypoślizgową warstwą PCW, co pozwala uniknąć uszkodzenia powierzchni szyby przy przechowywaniu

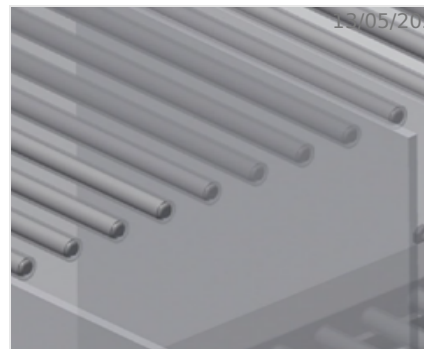

Prosty załadunek i rozładunek

Szybki dostęp dzięki przejrzystemu przechowywaniu



Podpory pokryte profilem gumowym

Podpory listwowe z rolkami pokrytymi gumą, które chronią profil przed uszkodzeniami

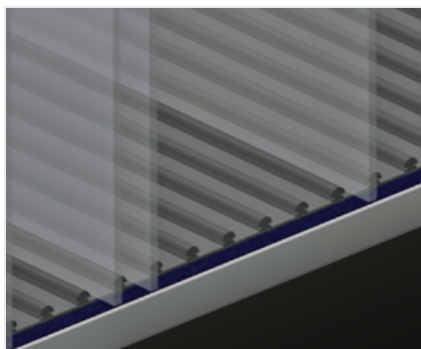

Podstawa wózka wykonana z drewna, pokryta filcem

Dolna powierzchnia robocza pokryta filcem. Dodatkowe listwy z tworzywa sztucznego na płycie podłogowej

**MODELE**

GF 1000

**WYMIAR I WAGA**

Długość (mm)	1.180
Szerokość (mm)	850
Wysokość (mm)	1.360
Waga (kg)	95

POJEMNOŚĆ SKŁADOWANIA

Przedziały	20
Szerokość wewnętrzna (mm)	30
Ładowność (kg)	400

SPECYFIKACJE

Koła obrotowe	4
Koła obrotowe z odbojem blokującym	2
Średnica kół obrotowych (mm)	125

włączony ● dostępny ○