

**AW 1100**

Transport i wózki

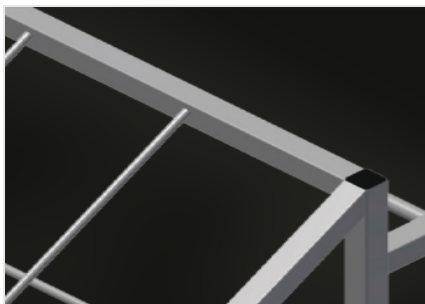

Wózek do transportu i segregacji pociętych na długość stalowych profili zbrojeniowych. Stabilna konstrukcja stalowa. Pionowe składowanie profili stalowych. Kompaktowe wymiary zewnętrzne. Dobrze zorganizowane rozmieszczenie profili o stałej długości. Można transportować wózkiem widłowym. Opcja: możliwość wyposażenia w kółka zwrotne, komplet.

**Przegrody**

20 przegród, rozmiar przegrody 190 x 265 mm

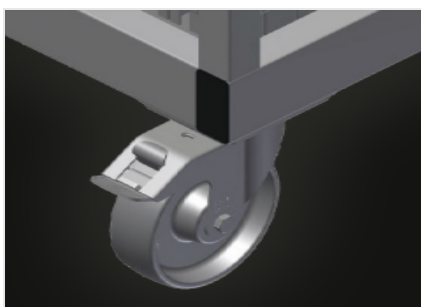
**Kółka zwrotne, kompl.**

Dwa kółka zwrotne z hamulcem, dwa kółka stałe, dzięki którym możliwy jest swobodny ruch, średnica kółek 125 mm

**SPECYFIKACJE**

|  |                       |
|--|-----------------------|
| Długość (mm)   | 1.100                 |
| Szerokość (mm)   | 900                   |
| Wysokość (mm)  | 1.100                 |
| Przedziały   | 20                    |
| Waga (kg)  | 80                    |
| Ładowność (kg)   | 600                   |
| Na elemencie przesuwным (dwa koła obrotowe z odbojem blokującym i dwa koła stałe – Średnica kół obrotowych 125 mm) | <input type="radio"/> |

włączony ●    dostępny ○