

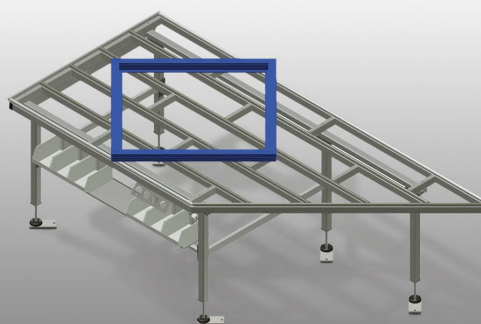

## HT 2045 L

Banchi di montaggio



Banco orizzontale per tutti i lavori su telai e ante. Solida struttura in acciaio. Banco di lavoro con piano inclinato, viene utilizzato come passaggio nella linea di produzione o come zona di appoggio temporaneo. Banco di montaggio per tutti i lavori su telai e ante. Supporto del tavolo con listelli scorrevoli in PVC. Piano di appoggio per utensili e accessori. Regolabile in altezza. Facilità di montaggio in un sistema modulare.



### Superficie di appoggio

Supporto del tavolo con listelli scorrevoli in PVC

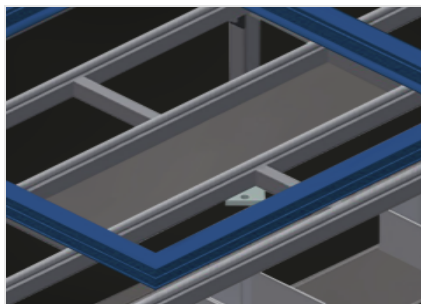

### Piano di appoggio

Piano di appoggio per utensili e accessori

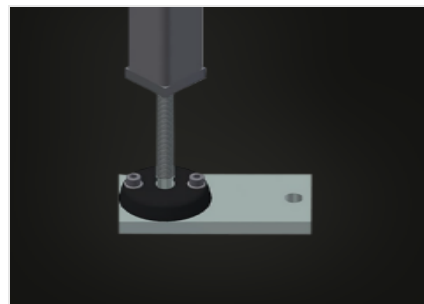

### Regolazione dell'altezza

Regolabile in altezza, altezza di lavoro regolabile tramite i piedini da 850 a 1.000 mm



### Ripiano (Opzionale)

Ripiano con 6 cassette in PVC per accessori piccoli, ferramenta e viti



### Listelli a spazzola (Opzionale)

Piano di appoggio con listelli a spazzola

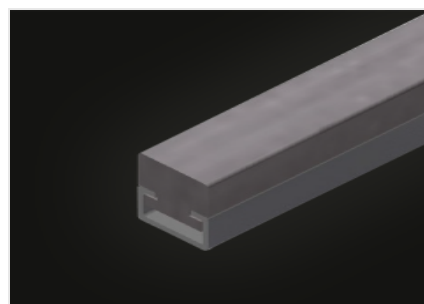

### Listelli in feltro (Opzionale)

Piano di appoggio con listelli in feltro



**Listelli in gomma  
(Opzionale)**

Piano di appoggio con listelli in gomma



**Supporto a rulli compl.  
(Opzionale)**

Rullino in PVC duro con rivestimento in poliammide, con cuscinetti scorrevoli, portata per rullo 60 kg, facilità di trasporto e di manovra per gli elementi in PVC



**Portautensili  
(Opzionale)**

Portautensili per utensili pneumatici ed elettrici



**Attacco dell'aria  
compressa quadruplo  
(Opzionale)**

Attacco dell'aria compressa quadruplo per utensili ad aria compressa



HT 2045 L / BANCHI DI MONTAGGIO

CARATTERISTICHE

Lunghezza (mm)	2.850
Larghezza (mm)	1.300
Altezza (mm)	850 + 1.000
Peso (kg)	100
Altezza regolabile	<input checked="" type="radio"/>
Piano di appoggio per riporre utensili e accessori	<input checked="" type="radio"/>
Superficie appoggio del tavolo con listelli scorrevoli in plastica	<input checked="" type="radio"/>
Piano di appoggio con listelli a spazzola	<input type="radio"/>
Piano di appoggio con listelli in feltro	<input type="radio"/>
Piano di appoggio con listelli in gomma	<input type="radio"/>
Supporto rulli	<input type="radio"/>
Portautensili	<input type="radio"/>
Attacco quadruplo aria compressa	<input type="radio"/>
Piano di appoggio	<input type="radio"/>

Incluso  disponibile