

GFW 15

Transport et chariots

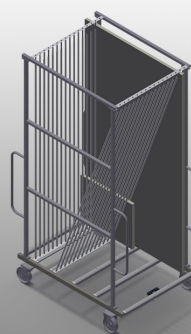

Construction en acier stable. Idéal pour le tri du verre. Pour le transport de vitrages à l'intérieur de l'entreprise. Séparateur pour 15 vitres. Accès possible de deux côtés. La surface de contact est recouverte de profil caoutchouc. Séparateur avec protection plastique. Etrier de transport sur deux faces pour le déplacement. Deux roulettes de direction et deux roues fixes.

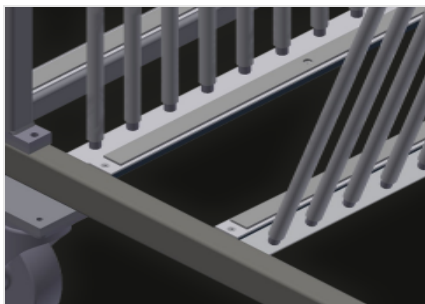

Support

Surface de contact inférieure recouverte d'un profil caoutchouc, protégeant le vitrage des dommages



Séparateur avec protection plastique

Toutes les surfaces de contact comportent un revêtement en PVC antidérapant évitant d'endommager les vitrages lors du stockage

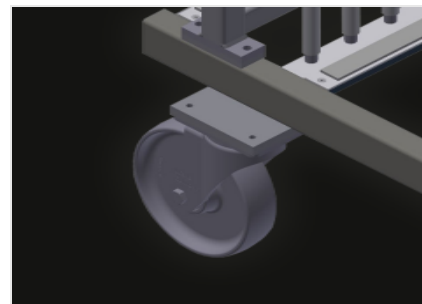

Roulettes de direction complètes

Deux roulettes de direction, deux roues fixes, et donc déplaçables librement. Diamètre du galet 200 mm



CARACTÉRISTIQUES

Longueur (mm)	1.810
Largeur (mm)	1.300
Hauteur (mm)	3.020
Compartiments	15
Largeur compartiment (mm)	44
Hauteur compartiment (mm)	2.600
Poids (kg)	255
Capacité de chargement (kg)	750
Diamètre roulettes pivotantes (mm)	200

Inclus ● Disponible ○