

GLW 30

Transporte y carros

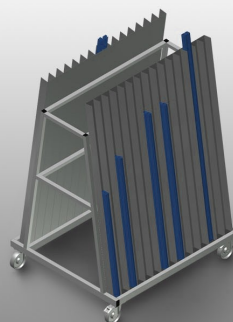

Carro de junquillos para el transporte y la clasificación de junquillos. Construcción estable de acero. Ideal para el transporte vertical y la clasificación de junquillos. Carro para junquillos con 30 compartimentos. 15 compartimentos por lado. Superficie de apoyo inferior revestida de goma. Cuatro ruedas, dos de ellas con freno de fijación.

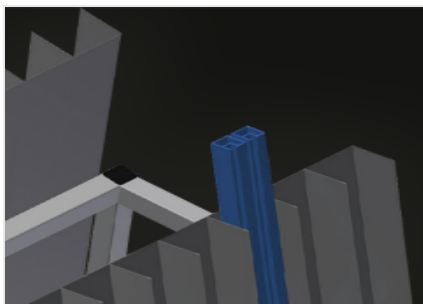

Compartimentos

15 compartimentos en cada lado, 30 en total. Anchura de compartimento: 75 mm; profundidad de compartimento: 65 mm; altura de parte de apoyo: 1.500 mm; inclinación de apoyo: 8°

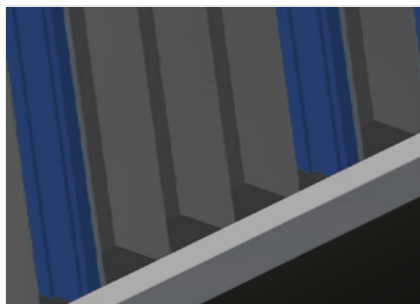

Soporte abajo

Soporte inferior recubierto con goma

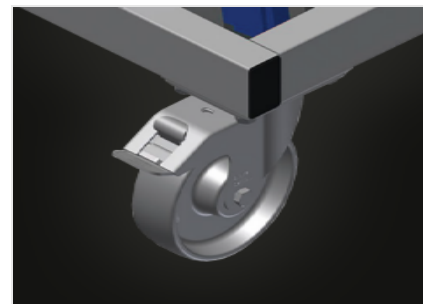

Ruedas de dirección

Cuatro ruedas de dirección, dos de ellas con freno de retención, ofrecen una gran movilidad y una manipulación fácil y segura



CARACTERÍSTICAS

Longitud (mm)	1.185
Ancho (mm)	1.000
Altura (mm)	1.660
Compartimientos	30
Compartimientos por lado	15
Ancho compartimiento (mm)	75
Profundidad compartimiento (mm)	65
Peso (kg)	80
Capacidad de carga (kg)	350
Diámetro de ruedas giratorias (mm)	125
Ruedas giratorias	4
Ruedas giratorias con tope de bloqueo	2

Incluido ● Disponible ○