

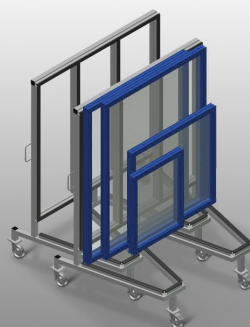

## KW 3

### Transportwagen



Kommissionswagen für innerbetrieblichen Transport der Fensterelemente. Stabile Stahlkonstruktion. Für innerbetriebliche Transporte. Profilauflage mit Gummibelag. Im unbeladenen Zustand ineinander verschiebbar, dadurch geringerer Platzbedarf. Vier Lenkrollen, davon zwei mit Feststellbremse.

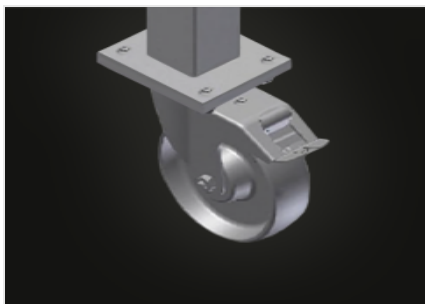

### Lenkrollen

Vier Lenkrollen, davon zwei mit Feststellbremse, bieten hohe Beweglichkeit und leichte, sichere Handhabung

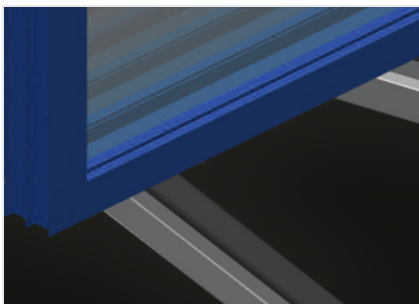

### Auflage mit Gummi-Profil

Auflagefläche mit Gummi-Profil belegt, schützt das Profil vor Beschädigungen

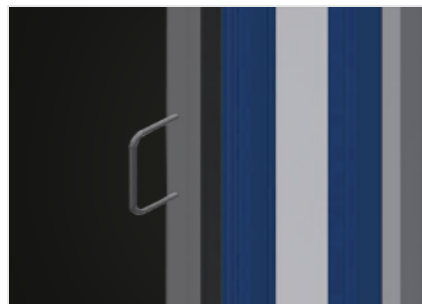

### Transportbügel

Transportbügel beidseitig zum Verfahren



EIGENSCHAFTEN

Länge (mm)	1.600
Breite (mm)	1.130
Höhe (mm)	1.960
Gewicht (kg)	90
Tragkraft (kg)	400
Laufrollendurchmesser (mm)	125
Lenkrollen	4
Lenkrollen mit Feststellbremse	2
Im unbeladenen Zustand ineinander verschiebbar	●

Enthalten ● Verfügbar ○