

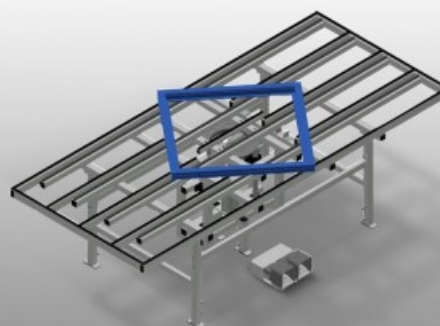

## HD 3000

Montagetische



Hebe-Drehtisch für Montage und Dichtungseinzug. Stabile Stahlkonstruktion. Ideal für Montage und Dichtungseinzug. In der Höhe justierbar. Innentisch pneumatisch höhenverstellbar. Innentisch drehbar mit pneumatischer Feststellbremse. Innentisch mit Gummileisten. Außentisch mit Kunststoff-Gleitleisten. Druckluftanschluss 4-fach. Option: auf Wunsch Außentisch auch mit Gummiprofil lieferbar (für Alu-Profile).

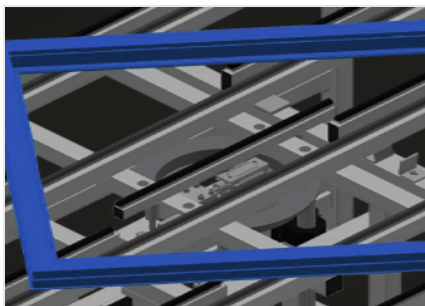

### Hub- Dreheinrichtungen

Praktisch bei der Beschlagmontage sowie bei der Endmontage und beim Dichtungseinzug. Innentisch pneumatisch höhenverstellbar. Innentisch drehbar mit pneumatischer Feststellbremse

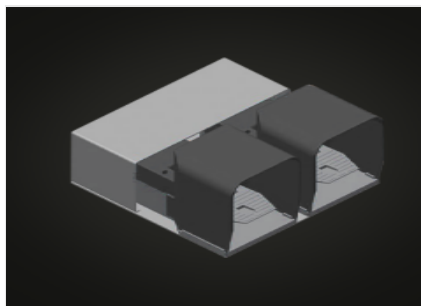

### Fußschalter

Steuerung über Fußventil

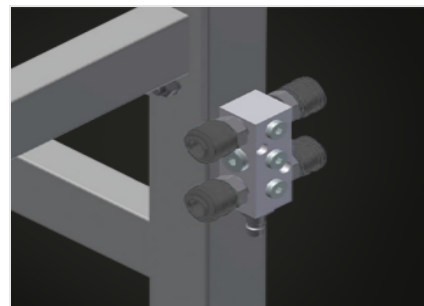

### Druckluftanschluss 4- fach

Druckluftanschluss 4-fach für Anschluss von Druckluftwerkzeugen

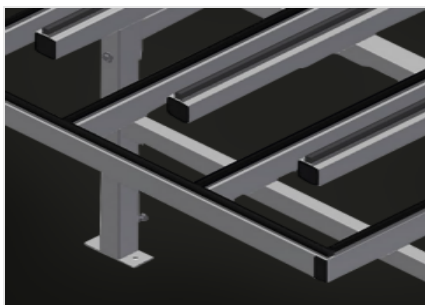

### Auflagefläche

Außentisch mit Kunststoff-Gleitleisten. Innentisch mit Gummileisten

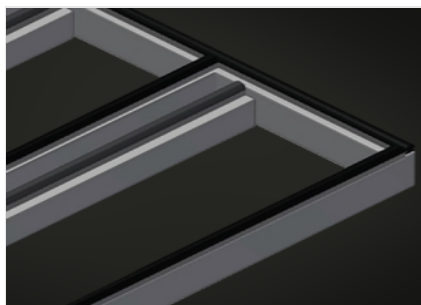

### Außentisch mit Gummileisten (Optional)

Außentischauflage Gummi-Pilzprofil für HD 3000. Auf Wunsch Außentisch auch mit Gummiprofil lieferbar



HD 3000 / MONTAGETISCHE

EIGENSCHAFTEN

Länge (mm)	3.000
Breite (mm)	1.300
Gewicht (kg)	240
Tragkraft (kg)	200
Höhe justierbar (mm)	850 ÷ 1.000
Arbeitsdruck Druckluft (bar)	7
Hub pneumatischen Innentisch (mm)	150
Luftverbrauch ca. (l/min.)	35
Aussentischauflage Gummi-Pilz- Profil	○

Enthalten ● Verfügbar ○