

GLW 30

Transportwagen

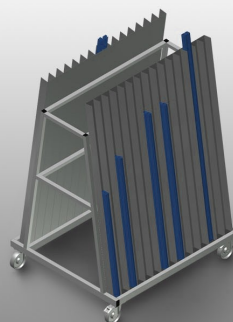

Glasleistenwagen für Transport und Sortierung von Glasleisten. Stabile Stahlkonstruktion. Ideal für vertikalen Transport und Sortierung von Glasleisten. Glasleistenwagen mit 30 Fächern. 15 Fächer pro Seite. Auflage unten mit Gummi belegt. Vier Lenkrollen, davon zwei mit Feststellbremse.

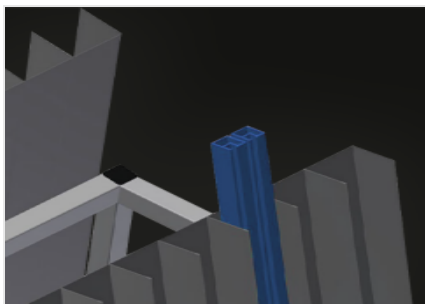

Fächer

15 Fächer pro Seite, 30 Fächer insgesamt. Fachbreite 75 mm, Fachtiefe 65 mm, Höhe Anlageteil 1.500 mm, Anlageschräge 8°

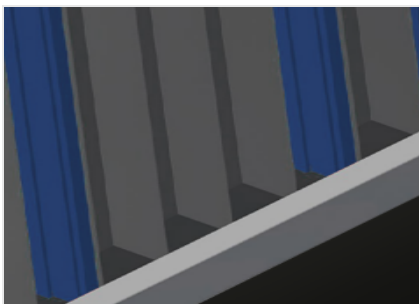

Auflage unten

Auflage unten mit Gummi belegt

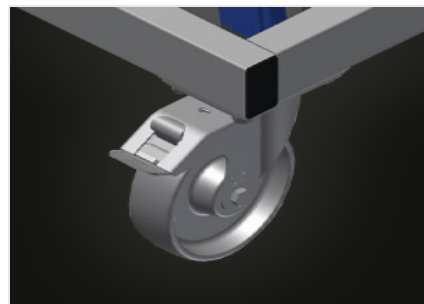

Lenkrollen

Vier Lenkrollen, davon zwei mit Feststellbremse, bieten hohe Beweglichkeit und leichte, sichere Handhabung



EIGENSCHAFTEN

Länge (mm)	1.185
Breite (mm)	1.000
Höhe (mm)	1.660
Fächer	30
Fächer pro Seite	15
Fachbreite (mm)	75
Fachtiefe (mm)	65
Gewicht (kg)	80
Tragkraft (kg)	350
Laufrollendurchmesser (mm)	125
Lenkrollen	4
Lenkrollen mit Feststellbremse	2

Enthalten ● Verfügbar ○